

Preisliste Sitzprogramm





ETWAS BESONDERES BESITZEN

Was genau macht einen Autositz zu einem echten RECARO – zu einem modernen High-Tech-Sitz? Es ist die Erfahrung aus über 100 Jahren Unternehmensgeschichte, das Wissen, die Technologie und die spezielle Philosophie, die in jedem RECARO steckt. Aus diesem Grund sind unsere Produkte vielleicht auch exklusiver und teurer als andere. Jedoch sind sie nicht mit dem Rotstift konstruiert, was immer zu Lasten der Sicherheit, der Ergonomie und des Sitzkomforts geht. Darüber hinaus sitzen Sie in einem „echten RECARO“ – ein ganz besonderes Gefühl.



RECARO Ergomed**RECARO Ergomed E (ohne Universal-Seitenairbag)****ab 1.490,00 EURO**

Serienausstattung: Lordosstütze, Sitzflächenverlängerung, elektrische Höheneinstellung, Neigungseinstellung, einfach bedienbares Schalterelement, beidseitige Lehneinstellung, einstellbare Kopfstütze, beidseitige Lehnenentriegelung, Rückenlehnentasche
Option: RECARO Klimapaket (Sitzklimatisierung und -heizung)



Bezugsmaterialien	Art.-Nr. Serie	Preis Serie	Art.-Nr. Klimapaket	Preis Klimapaket
Stoff:				
Nardo schwarz/Artista schwarz	153.00.1/2351	1.490,00 EUR	153.20.1/2351	1.785,00 EUR
Nardo grau/Artista grau	153.00.1/2354	1.490,00 EUR	153.20.1/2354	1.785,00 EUR
Camira	153.00.1/2909	1.510,00 EUR	153.20.1/2909	1.805,00 EUR
Stoff/Leder:				
Leder schwarz/Artista schwarz	153.00.1/2540	1.900,00 EUR	153.20.1/2540	2.195,00 EUR
Leder/Wildlederoptik:				
Leder schwarz/Dinamica schwarz	153.00.1/2683	1.950,00 EUR	153.20.1/2683	2.245,00 EUR
Leder:				
Leder schwarz	153.00.1/2541	1.980,00 EUR	153.20.1/2541	2.275,00 EUR
Angeliefertes Bezugsmaterial:*		Aufpreis		Aufpreis
Bezugsmaterial wird durch Kunden gestellt	153.00.1/2S08	295,00 EUR	153.20.1/2S08	295,00 EUR
Bezugsmaterial des Automobilherstellers	153.00.1/2S08	Auf Anfrage	153.20.1/2S08	Auf Anfrage
Zubehör/Sonderausstattung	Art.-Nr. (rechts)	Aufpreis (rechts)	Art.-Nr. (links)	Aufpreis (links)
Armlehne: Artista schwarz/Nardo schwarz	7306948.2.401	135,00 EUR	7216943.1.401	135,00 EUR
Armlehne: Artista grau/Nardo grau	7306948.2.354	135,00 EUR	7216943.1.354	135,00 EUR
Armlehne: Kunstleder schwarz	7306948.2.132	145,00 EUR	7216943.1.132	145,00 EUR
Armlehne: Leder schwarz	7306948.2.541	195,00 EUR	7216943.1.541	195,00 EUR

**RECARO Ergomed E (mit Universal-Seitenairbag)****ab 1.790,00 EURO**

Serienausstattung: Lordosstütze, Sitzflächenverlängerung, elektrische Höheneinstellung, Neigungseinstellung, einfach bedienbares Schalterelement, beidseitige Lehneinstellung, einstellbare Kopfstütze, beidseitige Lehnenentriegelung, Rückenlehnentasche
Option: RECARO Klimapaket (Sitzklimatisierung und -heizung)



Bezugsmaterialien	Art.-Nr. Serie	Preis Serie	Art.-Nr. Klimapaket	Preis Klimapaket
Stoff:				
Nardo schwarz/Artista schwarz	155.00.1/2351	1.790,00 EUR	155.20.1/2351	2.085,00 EUR
Nardo grau/Artista grau	155.00.1/2354	1.790,00 EUR	155.20.1/2354	2.085,00 EUR
Camira	155.00.1/2909	1.810,00 EUR	155.20.1/2909	2.105,00 EUR
Stoff/Leder:				
Leder schwarz/Artista schwarz	155.00.1/2540	2.200,00 EUR	155.20.1/2540	2.495,00 EUR
Leder/Wildlederoptik:				
Leder schwarz/Dinamica schwarz	155.00.1/2683	2.250,00 EUR	155.20.1/2683	2.545,00 EUR
Leder:				
Leder schwarz	155.00.1/2541	2.280,00 EUR	155.20.1/2541	2.575,00 EUR
Angeliefertes Bezugsmaterial:*		Aufpreis		Aufpreis
Bezugsmaterial wird durch Kunden gestellt	155.00.1/2S08	295,00 EUR	155.20.1/2S08	295,00 EUR
Bezugsmaterial des Automobilherstellers	155.00.1/2S08	Auf Anfrage	155.20.1/2S08	Auf Anfrage
Zubehör/Sonderausstattung	Art.-Nr. (rechts)	Aufpreis (rechts)	Art.-Nr. (links)	Aufpreis (links)
Armlehne: Artista schwarz/Nardo schwarz	7306948.2.401	135,00 EUR	7216943.1.401	135,00 EUR
Armlehne: Artista grau/Nardo grau	7306948.2.354	135,00 EUR	7216943.1.354	135,00 EUR
Armlehne: Kunstleder schwarz	7306948.2.132	145,00 EUR	7216943.1.132	145,00 EUR
Armlehne: Leder schwarz	7306948.2.541	195,00 EUR	7216943.1.541	195,00 EUR



RECARO Ergomed

RECARO Ergomed ES (ohne Universal-Seitenairbag)

ab 2.040,00 EURO

Serienausstattung: Lordosstütze, Sitzflächenverlängerung, elektrisch einstellbare Seitenwangen an Lehne und Sitzfläche, elektrische Höhen- und Neigungseinstellung, elektrische Lehneinstellung, einfach bedienbares Schalterelement, einstellbare Kopfstütze, beidseitige Lehnenentriegelung, Rückenlehnentasche, **Option:** RECARO Klimapaket (Sitzklimatisierung und -heizung)



Bezugsmaterialien	Art.-Nr. Serie	Preis Serie	Art.-Nr. Klimapaket	Preis Klimapaket
Stoff:				
Nardo schwarz/Artista schwarz	154.00.1/2351	2.040,00 EUR	154.20.1/2351	2.325,00 EUR
Nardo grau/Artista grau	154.00.1/2354	2.040,00 EUR	154.20.1/2354	2.325,00 EUR
Camira	154.00.1/2909	2.060,00 EUR	154.20.1/2909	2.355,00 EUR
Stoff/Leder:				
Leder schwarz/Artista schwarz	154.00.1/2540	2.370,00 EUR	154.20.1/2540	2.665,00 EUR
Leder/Wildlederoptik:				
Leder schwarz/Dinamica schwarz	154.00.1/2683	2.420,00 EUR	154.20.1/2683	2.715,00 EUR
Leder:				
Leder schwarz	154.00.1/2541	2.450,00 EUR	154.20.1/2541	2.745,00 EUR
Angeliefertes Bezugsmaterial:*		Aufpreis		Aufpreis
Bezugsmaterial wird durch Kunden gestellt	154.00.1/2S08	295,00 EUR	154.20.1/2S08	295,00 EUR
Bezugsmaterial des Automobilherstellers	154.00.1/2S08	Auf Anfrage	154.20.1/2S08	Auf Anfrage
Zubehör/Sonderausstattung	Art.-Nr. (rechts)	Aufpreis (rechts)	Art.-Nr. (links)	Aufpreis (links)
Armlehne: Artista schwarz/Nardo schwarz	7306948.2.401	135,00 EUR	7216943.1.401	135,00 EUR
Armlehne: Artista grau/Nardo grau	7306948.2.354	135,00 EUR	7216943.1.354	135,00 EUR
Armlehne: Kunstleder schwarz	7306948.2.132	145,00 EUR	7216943.1.132	145,00 EUR
Armlehne: Leder schwarz	7306948.2.541	195,00 EUR	7216943.1.541	195,00 EUR



RECARO Ergomed ES (mit Universal-Seitenairbag)

ab 2.340,00 EURO

Serienausstattung: Lordosstütze, Sitzflächenverlängerung, elektrisch einstellbare Seitenwangen an Lehne und Sitzfläche, elektrische Höhen- und Neigungseinstellung, elektrische Lehneinstellung, einfach bedienbares Schalterelement, einstellbare Kopfstütze, beidseitige Lehnenentriegelung, Rückenlehnentasche, **Option:** RECARO Klimapaket (Sitzklimatisierung und -heizung)



Bezugsmaterialien	Art.-Nr. Serie	Preis Serie	Art.-Nr. Klimapaket	Preis Klimapaket
Stoff:				
Nardo schwarz/Artista schwarz	156.00.1/2351	2.340,00 EUR	156.20.1/2351	2.635,00 EUR
Nardo grau/Artista grau	156.00.1/2354	2.340,00 EUR	156.20.1/2354	2.635,00 EUR
Camira	156.00.1/2909	2.360,00 EUR	156.20.1/2909	2.655,00 EUR
Stoff/Leder:				
Leder schwarz/Artista schwarz	156.00.1/2540	2.670,00 EUR	156.20.1/2540	2.955,00 EUR
Leder/Wildlederoptik:				
Leder schwarz/Dinamica schwarz	156.00.1/2683	2.710,00 EUR	156.20.1/2683	2.995,00 EUR
Leder:				
Leder schwarz	156.00.1/2541	2.750,00 EUR	156.20.1/2541	3.045,00 EUR
Angeliefertes Bezugsmaterial:*		Aufpreis		Aufpreis
Bezugsmaterial wird durch Kunden gestellt	156.00.1/2S08	295,00 EUR	156.20.1/2S08	295,00 EUR
Bezugsmaterial des Automobilherstellers	156.00.1/2S08	Auf Anfrage	156.20.1/2S08	Auf Anfrage
Zubehör/Sonderausstattung	Art.-Nr. (rechts)	Aufpreis (rechts)	Art.-Nr. (links)	Aufpreis (links)
Armlehne: Artista schwarz/Nardo schwarz	7306948.2.401	135,00 EUR	7216943.1.401	135,00 EUR
Armlehne: Artista grau/Nardo grau	7306948.2.354	135,00 EUR	7216943.1.354	135,00 EUR
Armlehne: Kunstleder schwarz	7306948.2.132	145,00 EUR	7216943.1.132	145,00 EUR
Armlehne: Leder schwarz	7306948.2.541	195,00 EUR	7216943.1.541	195,00 EUR



RECARO Orthopäd

RECARO Orthopäd

ab 1.985,00 EURO

Serienausstattung: RECARO Klimapaket (Sitzklimatisierung und -heizung), elektrisch einstellbare Lehnen Seitenwangen, Lordosstütze, Sitzflächenverlängerung, einfach bedienbares Schalterelement, individuell unterpolsterbare Schulterunterstützung, vorgeformte Lehnenstruktur, elektrische Lehneinstellung, einstellbare Kopfstütze, beidseitige Lehnenentriegelung



Bezugsmaterialien	Art.-Nr.	Preis
Stoff:		
Nardo schwarz/Artista schwarz	058.20.1/2351	1.985,00 EUR
Nardo grau/Artista grau	058.20.1/2354	1.985,00 EUR
Stoff/Leder:		
Leder schwarz/Artista schwarz	058.20.1/2540	2.325,00 EUR
Leder/Wildlederoptik:		
Leder schwarz/Dinamica schwarz	058.20.1/2683	2.365,00 EUR
Leder:		
Leder schwarz	058.20.1/2541	2.395,00 EUR
Angeliefertes Bezugsmaterial:*		Aufpreis
Bezugsmaterial wird durch Kunden gestellt	058.20.1/2S08	295,00 EUR
Bezugsmaterial des Automobilherstellers	058.20.1/2S08	Auf Anfrage



RECARO Expert**RECARO Expert S****ab 695,00 EURO**

Serienausstattung: unterpolsterbare Lordosstütze, vorgeformte Seitenwangen, beidseitige Lehneneinstellung, einstellbare Kopfstütze, beidseitig einstellbare Lehnenseitenwangen, beidseitige Lehnenentriegelung, **Sitzfläche für kleine bis mittelgroße Personen:** kurze Sitzfläche mit flachen Seitenwangen

Bezugsmaterialien	Art.-Nr.	Preis
Stoff:		
Nardo schwarz/Artista schwarz	043.00.0351	695,00 EUR
Nardo grau/Artista grau	043.00.0354	695,00 EUR
Stoff/Leder:		
Kunstleder schwarz/Artista schwarz	043.00.0669	710,00 EUR
Leder/Wildlederoptik:		
Kunstleder schwarz/Dinamica schwarz	043.00.0575	745,00 EUR
Leder:		
Kunstleder schwarz	043.00.0132	710,00 EUR
Zubehör/Sonderausstattung		Aufpreis
Beidseitige Armlehne: für Elektro-Rollstühle (keine ABE)	7202194	225,00 EUR
Elektrische Lehneneinstellung:		Auf Anfrage

**RECARO Expert M****ab 790,00 EURO**

Serienausstattung: unterpolsterbare Lordosstütze, Sitzflächenverlängerung, vorgeformte Seitenwangen, beidseitige Lehneneinstellung, einstellbare Kopfstütze, beidseitig einstellbare Lehnenseitenwangen, beidseitige Lehnenentriegelung, **Easy Access:** für leichtes Ein- und Aussteigen, **Sitzfläche für mittelgroße bis große Personen:** lange Sitzfläche mit weniger ausgeprägten, sehr flachen Seitenwangen

Bezugsmaterialien	Art.-Nr.	Preis
Stoff:		
Nardo schwarz/Artista schwarz	045.00.0351	790,00 EUR
Nardo grau/Artista grau	045.00.0354	790,00 EUR
Stoff/Leder:		
Kunstleder schwarz/Artista schwarz	045.00.0669	795,00 EUR
Leder/Wildlederoptik:		
Kunstleder schwarz/Dinamica schwarz	045.00.0575	825,00 EUR
Leder:		
Kunstleder schwarz	045.00.0132	790,00 EUR
Zubehör/Sonderausstattung		Aufpreis
Beidseitige Armlehne: für Elektro-Rollstühle (keine ABE)	7202194	225,00 EUR
Elektrische Lehneneinstellung:		Auf Anfrage

**RECARO Expert L****ab 790,00 EURO**

Serienausstattung: unterpolsterbare Lordosstütze, Sitzflächenverlängerung, vorgeformte Seitenwangen, beidseitige Lehneneinstellung, einstellbare Kopfstütze, beidseitig einstellbare Lehnenseitenwangen, beidseitige Lehnenentriegelung, **Sitzfläche für mittelgroße bis große Personen:** lange Sitzfläche mit ausgeprägten Seitenwangen

Bezugsmaterialien	Art.-Nr.	Preis
Stoff:		
Nardo schwarz/Artista schwarz	044.00.0351	790,00 EUR
Nardo grau/Artista grau	044.00.0354	790,00 EUR
Stoff/Leder:		
Kunstleder schwarz/Artista schwarz	044.00.0669	795,00 EUR
Leder/Wildlederoptik:		
Kunstleder schwarz/Dinamica schwarz	044.00.0575	825,00 EUR
Leder:		
Kunstleder schwarz	044.00.0132	790,00 EUR
Zubehör/Sonderausstattung		Aufpreis
Beidseitige Armlehne: für Elektro-Rollstühle (keine ABE)	7202194	225,00 EUR
Elektrische Lehneneinstellung:		Auf Anfrage



RECARO Specialist

RECARO Specialist S

ab 670,00 EURO

Serienausstattung: unterpolsterbare Lordosstütze, vorgeformte Seitenwangen, beidseitige Lehneneinstellung, einstellbare Kopfstütze, beidseitige Lehnenriegelung, **Sitzfläche für kleine bis mittelgroße Personen:** kurze Sitzfläche mit flachen Seitenwangen

Bezugsmaterialien	Art.-Nr.	Preis		
Stoff:				
Nardo schwarz/Artista schwarz	040.00.0351	670,00 EUR		
Nardo grau/Artista grau	040.00.0354	670,00 EUR		
Stoff/Leder:				
Kunstleder schwarz/Artista schwarz	040.00.0669	685,00 EUR		
Leder/Wildlederoptik:				
Kunstleder schwarz/Dinamica schwarz	040.00.0575	695,00 EUR		
Leder:				
Kunstleder schwarz	040.00.0132	670,00 EUR		
Zubehör/Sonderausstattung	Art.-Nr. (rechts)	Aufpreis (rechts)	Art.-Nr. (links)	Aufpreis (links)
Armlehne: Artista schwarz/Nardo schwarz	7306948.2.401	135,00 EUR	7216943.1.401	135,00 EUR
Armlehne: Artista grau/Nardo grau	7306948.2.354	135,00 EUR	7216943.1.354	135,00 EUR
Armlehne: Kunstleder schwarz	7306948.2.132	145,00 EUR	7216943.1.132	145,00 EUR
Armlehne: Leder schwarz	7306948.2.541	195,00 EUR	7216943.1.541	195,00 EUR
	Art.-Nr.	Aufpreis		
Beidseitige Armlehne: für Elektro-Rollstühle (keine ABE)	7202194	225,00 EUR		
Elektrische Lehneneinstellung:		Auf Anfrage		



RECARO Specialist M

ab 770,00 EURO

Serienausstattung: unterpolsterbare Lordosstütze, Sitzflächenverlängerung, vorgeformte Seitenwangen, beidseitige Lehneneinstellung, einstellbare Kopfstütze, beidseitige Lehnenriegelung, **Easy Access:** für leichtes Ein- und Aussteigen. **Sitzfläche für mittelgroße bis große Personen:** lange Sitzfläche mit weniger ausgeprägten, sehr flachen Seitenwangen



Bezugsmaterialien	Art.-Nr.	Preis		
Stoff:				
Nardo schwarz/Artista schwarz	042.00.0351	770,00 EUR		
Nardo grau/Artista grau	042.00.0354	770,00 EUR		
Stoff/Leder:				
Kunstleder schwarz/Artista schwarz	042.00.0669	790,00 EUR		
Leder/Wildlederoptik:				
Kunstleder schwarz/Dinamica schwarz	042.00.0575	825,00 EUR		
Leder:				
Kunstleder schwarz	042.00.0132	790,00 EUR		
Zubehör/Sonderausstattung	Art.-Nr. (rechts)	Aufpreis (rechts)	Art.-Nr. (links)	Aufpreis (links)
Armlehne: Artista schwarz/Nardo schwarz	7306948.2.401	135,00 EUR	7216943.1.401	135,00 EUR
Armlehne: Artista grau/Nardo grau	7306948.2.354	135,00 EUR	7216943.1.354	135,00 EUR
Armlehne: Kunstleder schwarz	7306948.2.132	145,00 EUR	7216943.1.132	145,00 EUR
Armlehne: Leder schwarz	7306948.2.541	195,00 EUR	7216943.1.541	195,00 EUR
	Art.-Nr.	Aufpreis		
Beidseitige Armlehne: für Elektro-Rollstühle (keine ABE)	7202194	225,00 EUR		
Elektrische Lehneneinstellung:		Auf Anfrage		



RECARO Specialist L

ab 770,00 EURO

Serienausstattung: unterpolsterbare Lordosstütze, Sitzflächenverlängerung, vorgeformte Seitenwangen, beidseitige Lehneneinstellung, einstellbare Kopfstütze, beidseitige Lehnenriegelung, **Sitzfläche für mittelgroße bis große Personen:** lange Sitzfläche mit ausgeprägten Seitenwangen

Bezugsmaterialien	Art.-Nr.	Preis		
Stoff:				
Nardo schwarz/Artista schwarz	041.00.0351	770,00 EUR		
Nardo grau/Artista grau	041.00.0354	770,00 EUR		
Stoff/Leder:				
Kunstleder schwarz/Artista schwarz	041.00.0669	790,00 EUR		
Leder/Wildlederoptik:				
Kunstleder schwarz/Dinamica schwarz	041.00.0575	825,00 EUR		
Leder:				
Kunstleder schwarz	041.00.0132	790,00 EUR		
Zubehör/Sonderausstattung	Art.-Nr. (rechts)	Aufpreis (rechts)	Art.-Nr. (links)	Aufpreis (links)
Armlehne: Artista schwarz/Nardo schwarz	7306948.2.401	135,00 EUR	7216943.1.401	135,00 EUR
Armlehne: Artista grau/Nardo grau	7306948.2.354	135,00 EUR	7216943.1.354	135,00 EUR
Armlehne: Kunstleder schwarz	7306948.2.132	145,00 EUR	7216943.1.132	145,00 EUR
Armlehne: Leder schwarz	7306948.2.541	195,00 EUR	7216943.1.541	195,00 EUR
	Art.-Nr.	Aufpreis		
Beidseitige Armlehne: für Elektro-Rollstühle (keine ABE)	7202194	225,00 EUR		
Elektrische Lehneneinstellung:		Auf Anfrage		



RECARO Style**RECARO Style „Trendline“****ab 965,00 EURO**

Serienausstattung: einstellbare Lehnenseitenwangen, Sitzflächenverlängerung, vorgeformte Lehnstruktur, einstellbare Kopfstütze, beidseitige Lehnenentriegelung und -einstellung

Bezugsmaterialien	Art.-Nr.	Preis
Stoff:		
Nardo schwarz/Artista schwarz	273.00.0351	965,00 EUR
Nardo grau/Artista grau	273.00.0354	965,00 EUR
Leder/Wildlederoptik:		
Leder schwarz/Dinamica schwarz	273.00.0683	1.345,00 EUR
Leder:		
Leder schwarz	273.00.0541	1.375,00 EUR
Angeliefertes Bezugsmaterial:*		Aufpreis
Bezugsmaterial wird durch Kunden gestellt	273.00.0S08	295,00 EUR
Bezugsmaterial des Automobilherstellers	273.00.0S08	Auf Anfrage

**RECARO Style „Sportline“ und XL****ab 1.385,00 EURO**

Serienausstattung: einstellbare Lehnenseitenwangen, Sitzflächenverlängerung, vorgeformte Lehnstruktur, einstellbare Kopfstütze, beidseitige Lehnenentriegelung und -einstellung, Lordosesstütze, kombinierte, elektrische Höhen- und Neigungseinstellung, einfach bedienbares Schalterelement, **RECARO Style „Sportline“ XL:** Lehne 60 mm höher als RECARO Style, extra hoch ausziehbare einstellbare Kopfstütze

Bezugsmaterialien	Art.-Nr.	Preis	Art.-Nr. XL	Preis
Stoff:				
Nardo schwarz/Artista schwarz	269.00.1/2351	1.385,00 EUR	229.00.1/2351	1.515,00 EUR
Nardo grau/Artista grau	269.00.1/2354	1.385,00 EUR	229.00.1/2354	1.515,00 EUR
Leder/Wildlederoptik:				
Leder schwarz/Dinamica schwarz	269.00.1/2683	1.765,00 EUR	229.00.1/2683	1.895,00 EUR
Leder:				
Leder schwarz	269.00.1/2541	1.795,00 EUR	229.00.1/2541	1.925,00 EUR
Angeliefertes Bezugsmaterial:*		Aufpreis		Aufpreis
Bezugsmaterial wird durch Kunden gestellt	269.00.1/2S08	295,00 EUR	229.00.1/2S08	295,00 EUR
Bezugsmaterial des Automobilherstellers	269.00.1/2S08	Auf Anfrage	229.00.1/2S08	Auf Anfrage

**RECARO Style „Topline“ und XL****ab 1.685,00 EURO**

Serienausstattung: einstellbare Lehnenseitenwangen, Sitzflächenverlängerung, vorgeformte Lehnstruktur, einstellbare Kopfstütze, beidseitige Lehnenentriegelung, elektrische Lehneinstellung, Lordosesstütze, kombinierte, elektrische Höhen- und Neigungseinstellung, einfach bedienbares Schalterelement, **RECARO Style „Topline“ XL:** Lehne 60 mm höher als RECARO Style, extra hoch ausziehbare einstellbare Kopfstütze, RECARO Klimapaket (Sitzklimatisierung und -heizung)

Bezugsmaterialien	Art.-Nr.	Preis	Art.-Nr. XL	Preis
Stoff:				
Nardo schwarz/Artista schwarz	269.41.1/2351	1.685,00 EUR	229.41.1/2351	1.815,00 EUR
Nardo grau/Artista grau	269.41.1/2354	1.685,00 EUR	229.41.1/2354	1.815,00 EUR
Leder/Wildlederoptik:				
Leder schwarz/Dinamica schwarz	269.41.1/2683	2.065,00 EUR	229.41.1/2683	2.195,00 EUR
Leder:				
Leder schwarz	269.41.1/2541	2.095,00 EUR	229.41.1/2541	2.225,00 EUR
Angeliefertes Bezugsmaterial:*		Aufpreis		Aufpreis
Bezugsmaterial wird durch Kunden gestellt	269.41.1/2S08	295,00 EUR	229.41.1/2S08	295,00 EUR
Bezugsmaterial des Automobilherstellers	269.41.1/2S08	Auf Anfrage	229.41.1/2S08	Auf Anfrage



RECARO Sport

RECARO Sport „Trendline“

ab 845,00 EURO

Serienausstattung: Sitzflächenverlängerung, ausgeprägte Seitenwangen und Schulterunterstützung, beidseitige Lehnenentriegelung und Lehneinstellung, integrierte Kopfstütze mit und ohne Gurtdurchführung, Gurtdurchführung für 4-Punkt-Gurt, Sitz auch mit 3-Punkt-Gurt verwendbar

Bezugsmaterialien	Art.-Nr. ohne Gdf	Preis ohne Gdf	Art.-Nr. mit Gdf	Preis mit Gdf
Stoff:				
Nardo schwarz/Artista schwarz	264.00.0351	845,00 EUR	265.00.0351	865,00 EUR
Kunstleder/Wildlederoptik:				
Kunstleder schwarz/Dinamica schwarz	264.00.0575	875,00 EUR	265.00.0575	895,00 EUR
Leder:				
Leder schwarz	264.00.0541	1.140,00 EUR	265.00.0541	1.160,00 EUR
Angeliefertes Bezugsmaterial:*		Aufpreis		Aufpreis
Bezugsmaterial wird durch Kunden gestellt	264.00.0S08	295,00 EUR	265.00.0S08	295,00 EUR
Bezugsmaterial des Automobilherstellers	264.00.0S08	Auf Anfrage	265.00.0S08	Auf Anfrage



RECARO Sport „Sportline“

ab 1.270,00 EURO

Serienausstattung: Sitzflächenverlängerung, ausgeprägte Seitenwangen und Schulterunterstützung, beidseitige Lehnenentriegelung und Lehneinstellung, integrierte Kopfstütze mit und ohne Gurtdurchführung, Gurtdurchführung für 4-Punkt-Gurt, Sitz auch mit 3-Punkt-Gurt verwendbar, Lordosstütze, kombinierte, elektrische Höhen- und Neigungseinstellung, einfach bedienbares Schalterelement

Bezugsmaterialien	Art.-Nr. ohne Gdf	Preis ohne Gdf	Art.-Nr. mit Gdf	Preis mit Gdf
Stoff:				
Nardo schwarz/Artista schwarz	266.00.1/2351	1.270,00 EUR	267.00.1/2351	1.290,00 EUR
Kunstleder/Wildlederoptik:				
Kunstleder schwarz/Dinamica schwarz	266.00.1/2575	1.300,00 EUR	267.00.1/2575	1.320,00 EUR
Leder:				
Leder schwarz	266.00.1/2541	1.565,00 EUR	267.00.1/2541	1.585,00 EUR
Angeliefertes Bezugsmaterial:*		Aufpreis		Aufpreis
Bezugsmaterial wird durch Kunden gestellt	266.00.1/2S08	295,00 EUR	267.00.1/2S08	295,00 EUR
Bezugsmaterial des Automobilherstellers	266.00.1/2S08	Auf Anfrage	267.00.1/2S08	Auf Anfrage



RECARO Sport „Topline“

ab 1.585,00 EURO

Serienausstattung: Sitzflächenverlängerung, ausgeprägte Seitenwangen und Schulterunterstützung, beidseitige Lehnenentriegelung, elektrische Lehneinstellung, integrierte Kopfstütze mit und ohne Gurtdurchführung, Gurtdurchführung für 4-Punkt-Gurt, Sitz auch mit 3-Punkt-Gurt verwendbar, Lordosstütze, kombinierte, elektrische Höhen- und Neigungseinstellung, einfach bedienbares Schalterelement, RECARO Klimapaket (Sitzklimatisierung und -heizung)

Bezugsmaterialien	Art.-Nr. ohne Gdf	Preis ohne Gdf	Art.-Nr. mit Gdf	Preis mit Gdf
Stoff:				
Nardo schwarz/Artista schwarz	266.41.1/2351	1.585,00 EUR	267.41.1/2351	1.605,00 EUR
Kunstleder/Wildlederoptik:				
Kunstleder schwarz/Dinamica schwarz	266.41.1/2575	1.615,00 EUR	267.41.1/2575	1.635,00 EUR
Leder:				
Leder schwarz	266.41.1/2541	1.880,00 EUR	267.41.1/2541	1.900,00 EUR
Angeliefertes Bezugsmaterial:*		Aufpreis		Aufpreis
Bezugsmaterial wird durch Kunden gestellt	266.41.1/2S08	295,00 EUR	267.41.1/2S08	295,00 EUR
Bezugsmaterial des Automobilherstellers	266.41.1/2S08	Auf Anfrage	267.41.1/2S08	Auf Anfrage



RECARO Sportster CS

RECARO Sportster CS (ohne Universal-Seitenairbag)

ab 985,00 EURO

Serienausstattung: ausgeformte Schulterunterstützung, ausgeprägte Seitenwangen, beidseitige Lehneinstellung, integrierte Kopfstütze, Lehnenentriegelung, Gurtdurchführung für 4-Punkt-Gurt, Sitz auch mit 3-Punkt-Gurt verwendbar, integrierter Adapter, 2-stufige Sitzheizung



Bezugsmaterialien	Art.-Nr. ohne Sitzheizung	Preis ohne Sitzheizung	Art.-Nr. mit Sitzheizung	Preis mit Sitzheizung
Stoff:				
Nardo schwarz/Artista schwarz	410.00.1/2351	985,00 EUR	410.10.1/2351	1.170,00 EUR
Kunstleder:				
Kunstleder schwarz	410.00.1/2132	985,00 EUR	410.10.1/2132	1.170,00 EUR
Kunstleder/Wildlederoptik:				
Kunstleder schwarz/Dinamica rot	410.00.1/2585	1.015,00 EUR	410.10.1/2585	1.200,00 EUR
Kunstleder schwarz/Dinamica blau	410.00.1/2586	1.015,00 EUR	410.10.1/2586	1.200,00 EUR
Kunstleder schwarz/Dinamica schwarz	410.00.1/2575	1.015,00 EUR	410.10.1/2575	1.200,00 EUR
Kunstleder schwarz/Dinamica beige	410.00.1/2587	1.015,00 EUR	410.10.1/2587	1.200,00 EUR
Kunstleder schwarz/Dinamica silber	410.00.1/2588	1.015,00 EUR	410.10.1/2588	1.200,00 EUR
Leder:				
Leder schwarz	410.00.1/2785	1.265,00 EUR	410.10.1/2785	1.450,00 EUR
Angeliefertes Bezugsmaterial:*		Aufpreis		Aufpreis
Bezugsmaterial wird durch Kunden gestellt	410.00.1/2S08	295,00 EUR	410.10.1/2S08	295,00 EUR
Bezugsmaterial des Automobilherstellers	410.00.1/2S08	Auf Anfrage	410.10.1/2S08	Auf Anfrage



RECARO Sportster CS (mit Universal-Seitenairbag)

ab 1.265,00 EURO

Serienausstattung: ausgeformte Schulterunterstützung, ausgeprägte Seitenwangen, beidseitige Lehneinstellung, integrierte Kopfstütze, Lehnenentriegelung, Gurtdurchführung für 4-Punkt-Gurt, Sitz auch mit 3-Punkt-Gurt verwendbar, integrierter Adapter, 2-stufige Sitzheizung



Bezugsmaterialien	Art.-Nr. ohne Sitzheizung	Preis ohne Sitzheizung	Art.-Nr. mit Sitzheizung	Preis mit Sitzheizung
Stoff:				
Nardo schwarz/Artista schwarz	411.00.1/2351	1.265,00 EUR	411.10.1/2351	1.450,00 EUR
Kunstleder:				
Kunstleder schwarz	411.00.1/2132	1.265,00 EUR	411.10.1/2132	1.450,00 EUR
Kunstleder/Wildlederoptik:				
Kunstleder schwarz/Dinamica rot	411.00.1/2585	1.295,00 EUR	411.10.1/2585	1.480,00 EUR
Kunstleder schwarz/Dinamica blau	411.00.1/2586	1.295,00 EUR	411.10.1/2586	1.480,00 EUR
Kunstleder schwarz/Dinamica schwarz	411.00.1/2575	1.295,00 EUR	411.10.1/2575	1.480,00 EUR
Kunstleder schwarz/Dinamica beige	411.00.1/2587	1.295,00 EUR	411.10.1/2587	1.480,00 EUR
Kunstleder schwarz/Dinamica silber	411.00.1/2588	1.295,00 EUR	411.10.1/2588	1.480,00 EUR
Leder:				
Leder schwarz	411.00.1/2785	1.545,00 EUR	411.10.1/2785	1.730,00 EUR
Angeliefertes Bezugsmaterial:*		Aufpreis		Aufpreis
Bezugsmaterial wird durch Kunden gestellt	411.00.1/2S08	295,00 EUR	411.10.1/2S08	295,00 EUR
Bezugsmaterial des Automobilherstellers	411.00.1/2S08	Auf Anfrage	411.10.1/2S08	Auf Anfrage



RECARO Cross Sportster CS

RECARO Cross Sportster CS (ohne Universal-Seitenairbag)

ab 985,00 EURO

Serienausstattung: ausgeformte Schulterunterstützung, lange Sitzfläche mit sehr flachen Seitenwangen, beidseitige Lehneinstellung, integrierte Kopfstütze, Lehnenentriegelung, Gurtdurchführung für 4-Punkt-Gurt, Sitz auch mit 3-Punkt-Gurt verwendbar, integrierter Adapter, 2-stufige Sitzheizung



Bezugsmaterialien	Art.-Nr. ohne Sitzheizung	Preis ohne Sitzheizung	Art.-Nr. mit Sitzheizung	Preis mit Sitzheizung
Stoff:				
Nardo schwarz/Artista schwarz	414.00.1/2351	985,00 EUR	414.10.1/2351	1.170,00 EUR
Kunstleder:				
Kunstleder schwarz	414.00.1/2132	985,00 EUR	414.10.1/2132	1.170,00 EUR
Kunstleder/Wildlederoptik:				
Kunstleder schwarz/Dinamica rot	414.00.1/2585	1.015,00 EUR	414.10.1/2585	1.200,00 EUR
Kunstleder schwarz/Dinamica blau	414.00.1/2586	1.015,00 EUR	414.10.1/2586	1.200,00 EUR
Kunstleder schwarz/Dinamica schwarz	414.00.1/2575	1.015,00 EUR	414.10.1/2575	1.200,00 EUR
Kunstleder schwarz/Dinamica beige	414.00.1/2587	1.015,00 EUR	414.10.1/2587	1.200,00 EUR
Kunstleder schwarz/Dinamica silber	414.00.1/2588	1.015,00 EUR	414.10.1/2588	1.200,00 EUR
Leder:				
Leder schwarz	414.00.1/2785	1.265,00 EUR	414.10.1/2785	1.450,00 EUR
Angeliefertes Bezugsmaterial:*		Aufpreis		Aufpreis
Bezugsmaterial wird durch Kunden gestellt	414.00.1/2S08	295,00 EUR	414.10.1/2S08	295,00 EUR
Bezugsmaterial des Automobilherstellers	414.00.1/2S08	Auf Anfrage	414.10.1/2S08	Auf Anfrage



RECARO Cross Sportster CS

RECARO Cross Sportster CS (mit Universal-Seitenairbag)				ab 1.265,00 EURO	
Serienausstattung: ausgeformte Schulterunterstützung, lange Sitzfläche mit sehr flachen Seitenwangen, beidseitige Lehneinstellung, integrierte Kopfstütze, Lehnenriegelung, Gurtdurchführung für 4-Punkt-Gurt, Sitz auch mit 3-Punkt-Gurt verwendbar, integrierter Adapter, 2-stufige Sitzheizung					
Bezugsmaterialien	Art.-Nr. ohne Sitzheizung	Preis ohne Sitzheizung	Art.-Nr. mit Sitzheizung	Preis mit Sitzheizung	
Stoff:					
Nardo schwarz/Artista schwarz	415.00.1/2351	1.265,00 EUR	415.10.1/2351	1.450,00 EUR	
Kunstleder:					
Kunstleder schwarz	415.00.1/2132	1.265,00 EUR	415.10.1/2132	1.450,00 EUR	
Kunstleder/Wildlederoptik:					
Kunstleder schwarz/Dinamica rot	415.00.1/2585	1.295,00 EUR	415.10.1/2585	1.480,00 EUR	
Kunstleder schwarz/Dinamica blau	415.00.1/2586	1.295,00 EUR	415.10.1/2586	1.480,00 EUR	
Kunstleder schwarz/Dinamica schwarz	415.00.1/2575	1.295,00 EUR	415.10.1/2575	1.480,00 EUR	
Kunstleder schwarz/Dinamica beige	415.00.1/2587	1.295,00 EUR	415.10.1/2587	1.480,00 EUR	
Kunstleder schwarz/Dinamica silber	415.00.1/2588	1.295,00 EUR	415.10.1/2588	1.480,00 EUR	
Leder:					
Leder schwarz	415.00.1/2785	1.545,00 EUR	415.10.1/2785	1.730,00 EUR	
Angeliefertes Bezugsmaterial:*		Aufpreis		Aufpreis	
Bezugsmaterial wird durch Kunden gestellt	415.00.1/2S08	295,00 EUR	415.10.1/2S08	295,00 EUR	
Bezugsmaterial des Automobilherstellers	415.00.1/2S08	Auf Anfrage	415.10.1/2S08	Auf Anfrage	



RECARO Speed & Cross Speed

RECARO Speed			ab 465,00 EURO	
Serienausstattung: besonders ausgeformte Schulterunterstützung, deutlich ausgeprägte Sitzflächen- und Lehnenseitenführung, beidseitige Lehneinstellung, integrierte Kopfstütze, beidseitige Lehnenriegelung, Gurtdurchführung für 4-Punkt-Gurt, Sitz auch mit 3-Punkt-Gurt verwendbar				
Bezugsmaterialien	Art.-Nr.	Preis		
Stoff:				
Perlonvelours schwarz/Ziernah rot	295.07.0580A	465,00 EUR		
Perlonvelours schwarz/Ziernah blau	295.07.0582A	465,00 EUR		
Perlonvelours schwarz/Ziernah gelb	295.07.0581A	465,00 EUR		
Perlonvelours schwarz/Ziernah silber	295.07.0583A	465,00 EUR		
Nardo schwarz/Artista schwarz	295.07.0351	465,00 EUR		
Kunstleder:				
Kunstleder schwarz	295.07.0637	465,00 EUR		
Stoff/Kunstleder:				
Kunstleder schwarz/Perlonvelours schwarz	295.07.0570	485,00 EUR		
Kunstleder schwarz/Perlonvelours rot	295.07.0571	485,00 EUR		
Kunstleder schwarz/Artista schwarz	295.07.0669	485,00 EUR		
Noppen Saturn:				
Noppen Saturn/Kunstleder schwarz	295.07.0572	495,00 EUR		
Noppen Saturn/Perlonvelours rot	295.07.0573	495,00 EUR		
Kunstleder/Wildlederoptik:				
Kunstleder schwarz/Dinamica rot	295.07.0900	565,00 EUR		
Kunstleder schwarz/Dinamica blau	295.07.0901	565,00 EUR		
Kunstleder schwarz/Dinamica schwarz	295.07.0899	565,00 EUR		
Kunstleder schwarz/Dinamica beige	295.07.0902	565,00 EUR		
Kunstleder schwarz/Dinamica silber	295.07.0903	565,00 EUR		



RECARO Cross Speed

RECARO Cross Speed			ab 665,00 EURO	
Serienausstattung: besonders ausgeformte Schulterunterstützung, Sitzflächenverlängerung, deutlich ausgeprägte Sitzflächen- und Lehnenseitenführung, beidseitige Lehneinstellung, integrierte Kopfstütze, beidseitige Lehnenriegelung, Gurtdurchführung für 4-Punkt-Gurt, Sitz auch mit 3-Punkt-Gurt verwendbar, Easy Access: für leichtes Ein- und Aussteigen, Sitzfläche für mittelgroße bis große Personen: lange Sitzfläche mit weniger ausgeprägten, sehr flachen Seitenwangen				
Bezugsmaterialien	Art.-Nr.	Preis		
Stoff:				
Nardo schwarz/Artista schwarz	296.01.0351	665,00 EUR		
Stoff/Kunstleder:				
Kunstleder schwarz/Artista schwarz	296.01.0669	665,00 EUR		
Kunstleder:				
Kunstleder schwarz	296.01.0637	665,00 EUR		
Kunstleder/Wildlederoptik:				
Kunstleder schwarz/Dinamica rot	296.01.0900	695,00 EUR		
Kunstleder schwarz/Dinamica blau	296.01.0901	695,00 EUR		
Kunstleder schwarz/Dinamica schwarz	296.01.0899	695,00 EUR		
Kunstleder schwarz/Dinamica beige	296.01.0902	695,00 EUR		
Kunstleder schwarz/Dinamica silber	296.01.0903	695,00 EUR		



RECARO Pole Position & Pole Position (ABE)

RECARO Pole Position (ABE)

ab 615,00 EURO

Serienausstattung: Sitzschale aus glasfaserverstärktem Kunststoff GFK, Gewicht ca. 7,0 kg (ohne Adapter und Konsole), Lordosekissen, Gurtdurchführung für 4-Punkt-Gurt, Sitz auch mit 3-Punkt-Gurt verwendbar, integrierte Kopfstütze, ABE mit 3-Punkt-Gurt erhältlich für zahlreiche Fahrzeuge.
Nähere Informationen zu den einzelnen Fahrzeugen erhalten Sie bei Ihrem Fachhändler (ABE nur in Verbindung mit RECARO Konsole und Adapter).



Bezugsmaterialien	Art.-Nr.	Preis
Stoff:		
Perlonvelours schwarz	070.77.0184A	615,00 EUR
Perlonvelours blau	070.77.0623A	615,00 EUR
Perlonvelours rot	070.77.0193A	615,00 EUR
Nardo schwarz/Artista schwarz	070.77.0351	645,00 EUR
Kunstleder/Wildlederoptik:		
Kunstleder schwarz/Dinamica rot	070.77.0886	695,00 EUR
Kunstleder schwarz/Dinamica blau	070.77.0887	695,00 EUR
Kunstleder schwarz/Dinamica schwarz	070.77.0885	695,00 EUR
Kunstleder schwarz/Dinamica beige	070.77.0888	695,00 EUR
Kunstleder schwarz/Dinamica silber	070.77.0889	695,00 EUR
Leder:		
Leder schwarz	070.77.0422	1.115,00 EUR
Angeliefertes Bezugsmaterial:*		Aufpreis
Bezugsmaterial wird durch Kunden gestellt	070.77.0S09	295,00 EUR
Bezugsmaterial des Automobilherstellers	070.77.0S09	Auf Anfrage
Zubehör/Sonderausstattung		Aufpreis
ABE-Adapter Aluminium (Preis pro Paar, inkl. Befestigungsmaterial)	7207000A	105,00 EUR
ABE-Adapter Stahl (Preis pro Paar, inkl. Befestigungsmaterial)	7207450A	75,00 EUR
Längslaufschiene (Montage bei allen Rennschalen möglich)	364954	75,00 EUR
Geteiltes Sitzkissen (nur Perlonvelours schwarz)	070.94.035.176	57,00 EUR
Konsolen: Siehe Konsolenpreisliste		



RECARO Pole Position Carbon (ABE)

ab 1.895,00 EURO

Serienausstattung: Sitzschale aus Carbon-Kevlar®-Gewebe CFK, Gewicht nur ca. 4,5 kg, inklusive Adapter und Konsole ca. 10,0 kg Gesamtgewicht, Lordosekissen, Gurtdurchführung für 4-Punkt-Gurt, Sitz auch mit 3-Punkt-Gurt verwendbar, integrierte Kopfstütze, ABE mit 3-Punkt-Gurt erhältlich für zahlreiche Fahrzeuge.
Nähere Informationen zu den einzelnen Fahrzeugen erhalten Sie bei Ihrem Fachhändler (ABE nur in Verbindung mit RECARO Konsole und Adapter).



Bezugsmaterialien	Art.-Nr.	Preis
Stoff:		
Perlonvelours schwarz	071.48.0184A	1.895,00 EUR
Perlonvelours blau	071.48.0623A	1.895,00 EUR
Perlonvelours rot	071.48.0193A	1.895,00 EUR
Nardo schwarz/Artista schwarz	071.48.0351	1.925,00 EUR
Leder:		
Leder schwarz	071.48.0422	2.395,00 EUR
Angeliefertes Bezugsmaterial:*		Aufpreis
Bezugsmaterial wird durch Kunden gestellt	071.48.0S08	295,00 EUR
Bezugsmaterial des Automobilherstellers	071.48.0S08	Auf Anfrage
Zubehör/Sonderausstattung		Aufpreis
ABE-Adapter Aluminium (Preis pro Paar, inkl. Befestigungsmaterial)	7207000A	105,00 EUR
ABE-Adapter Stahl (Preis pro Paar, inkl. Befestigungsmaterial)	7207450A	75,00 EUR
Längslaufschiene (Montage bei allen Rennschalen möglich)	364954	75,00 EUR
Geteiltes Sitzkissen (nur Perlonvelours schwarz)	070.94.035.176	Auf Anfrage
Konsolen: Siehe Konsolenpreisliste		



RECARO Editionssitze 2011 mit Lehnenschale in Carbon-Optik

RECARO Sportster CS – Edition 2011 (ohne Universal-Seitenairbag)					ab 1.310,00 EURO
Serienausstattung: ausgeformte Schulterunterstützung, ausgeprägte Seitenwangen, beidseitige Lehneneinstellung, integrierte Kopfstütze, Lehnenentriegelung, Gurtdurchführung für 4-Punkt-Gurt, Sitz auch mit 3-Punkt-Gurt verwendbar, integrierter Adapter, 2-stufige Sitzheizung, Lehnenschale in hochglanzpolierter Carbon-Optik					
Bezugsmaterialien	Art.-Nr. ohne Sitzheizung	Preis ohne Sitzheizung	Art.-Nr. mit Sitzheizung	Preis mit Sitzheizung	
Kunstleder/Wildlederoptik:					
Kunstleder schwarz/Dinamica schwarz	410.00.1/2575.02	1.310,00 EUR	410.10.1/2575.02	1.495,00 EUR	
Leder:					
Leder schwarz	410.00.1/2785.02	1.560,00 EUR	410.10.1/2785.02	1.745,00 EUR	
Angeliefertes Bezugsmaterial:*		Aufpreis		Aufpreis	
Bezugsmaterial wird durch Kunden gestellt	410.00.1/2S08.02	295,00 EUR	410.10.1/2S08.02	295,00 EUR	
Bezugsmaterial des Automobilherstellers	410.00.1/2S08.02	Auf Anfrage	410.10.1/2S08.02	Auf Anfrage	

RECARO Sportster CS – Edition 2011 (mit Universal-Seitenairbag)					ab 1.590,00 EURO
Serienausstattung: ausgeformte Schulterunterstützung, ausgeprägte Seitenwangen, beidseitige Lehneneinstellung, integrierte Kopfstütze, Lehnenentriegelung, Gurtdurchführung für 4-Punkt-Gurt, Sitz auch mit 3-Punkt-Gurt verwendbar, integrierter Adapter, 2-stufige Sitzheizung, Lehnenschale in hochglanzpolierter Carbon-Optik					
Bezugsmaterialien	Art.-Nr. ohne Sitzheizung	Preis ohne Sitzheizung	Art.-Nr. mit Sitzheizung	Preis mit Sitzheizung	
Kunstleder/Wildlederoptik:					
Kunstleder schwarz/Dinamica schwarz	411.00.1/2575.02	1.590,00 EUR	411.10.1/2575.02	1.775,00 EUR	
Leder:					
Leder schwarz	411.00.1/2785.02	1.840,00 EUR	411.10.1/2785.02	2.025,00 EUR	
Angeliefertes Bezugsmaterial:*		Aufpreis		Aufpreis	
Bezugsmaterial wird durch Kunden gestellt	411.00.1/2S08.02	295,00 EUR	411.10.1/2S08.02	295,00 EUR	
Bezugsmaterial des Automobilherstellers	411.00.1/2S08.02	Auf Anfrage	411.10.1/2S08.02	Auf Anfrage	

RECARO Cross Sportster CS – Edition 2011 (ohne Universal-Seitenairbag)					ab 1.310,00 EURO
Serienausstattung: ausgeformte Schulterunterstützung, lange Sitzfläche mit sehr flachen Seitenwangen, beidseitige Lehneneinstellung, integrierte Kopfstütze, Lehnenentriegelung, Gurtdurchführung für 4-Punkt-Gurt, Sitz auch mit 3-Punkt-Gurt verwendbar, integrierter Adapter, 2-stufige Sitzheizung, Lehnenschale in hochglanzpolierter Carbon-Optik					
Bezugsmaterialien	Art.-Nr. ohne Sitzheizung	Preis ohne Sitzheizung	Art.-Nr. mit Sitzheizung	Preis mit Sitzheizung	
Kunstleder/Wildlederoptik:					
Kunstleder schwarz/Dinamica schwarz	414.00.1/2575.02	1.310,00 EUR	414.10.1/2575.02	1.495,00 EUR	
Leder:					
Leder schwarz	414.00.1/2785.02	1.560,00 EUR	414.10.1/2785.02	1.745,00 EUR	
Angeliefertes Bezugsmaterial:*		Aufpreis		Aufpreis	
Bezugsmaterial wird durch Kunden gestellt	414.00.1/2S08.02	295,00 EUR	414.10.1/2S08.02	295,00 EUR	
Bezugsmaterial des Automobilherstellers	414.00.1/2S08.02	Auf Anfrage	414.10.1/2S08.02	Auf Anfrage	

RECARO Cross Sportster CS – Edition 2011 (mit Universal-Seitenairbag)					ab 1.590,00 EURO
Serienausstattung: ausgeformte Schulterunterstützung, lange Sitzfläche mit sehr flachen Seitenwangen, beidseitige Lehneneinstellung, integrierte Kopfstütze, Lehnenentriegelung, Gurtdurchführung für 4-Punkt-Gurt, Sitz auch mit 3-Punkt-Gurt verwendbar, integrierter Adapter, 2-stufige Sitzheizung, Lehnenschale in hochglanzpolierter Carbon-Optik					
Bezugsmaterialien	Art.-Nr. ohne Sitzheizung	Preis ohne Sitzheizung	Art.-Nr. mit Sitzheizung	Preis mit Sitzheizung	
Kunstleder/Wildlederoptik:					
Kunstleder schwarz/Dinamica schwarz	415.00.1/2575.02	1.590,00 EUR	415.10.1/2575.02	1.775,00 EUR	
Leder:					
Leder schwarz	415.00.1/2785.02	1.840,00 EUR	415.10.1/2785.02	2.025,00 EUR	
Angeliefertes Bezugsmaterial:*		Aufpreis		Aufpreis	
Bezugsmaterial wird durch Kunden gestellt	415.00.1/2S08.02	295,00 EUR	415.10.1/2S08.02	295,00 EUR	
Bezugsmaterial des Automobilherstellers	415.00.1/2S08.02	Auf Anfrage	415.10.1/2S08.02	Auf Anfrage	

RECARO Sitzschule: Acht Punkte zum richtigen Sitzen

1

Den Po so dicht wie möglich an die Sitzlehne rücken. Der Sitzabstand zu den Pedalen wird so eingestellt, dass das Bein bei durchgetretenen Pedalen leicht angewinkelt ist.

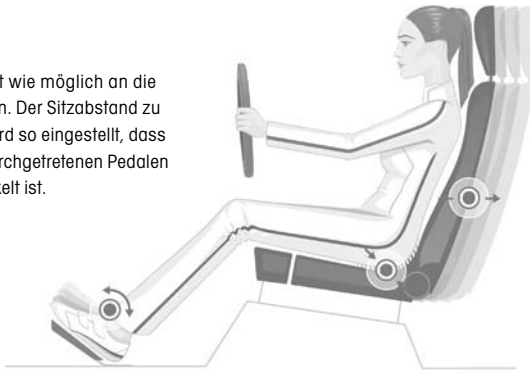

2

Die Schultern so dicht wie möglich an die Sitzlehne rücken. Die Rückenlehnenneigung so ausrichten, dass das Lenkrad mit leicht angewinkelten Armen gut erreicht wird. Beim Drehen des Lenkrads muss der Schulterkontakt erhalten bleiben.

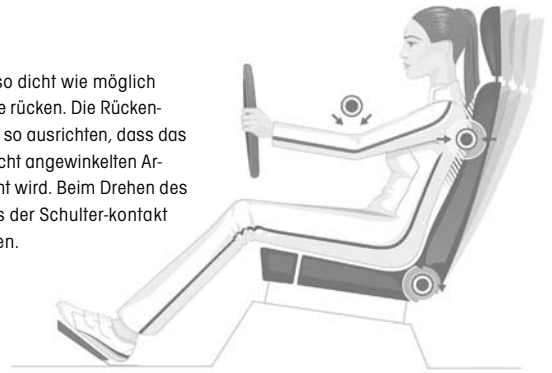

3

Die Sitzhöhe so hoch wie möglich fixieren. Dadurch wird ein nach allen Seiten und auf alle Anzeige-Instrumente freies Sichtfeld gewährleistet.

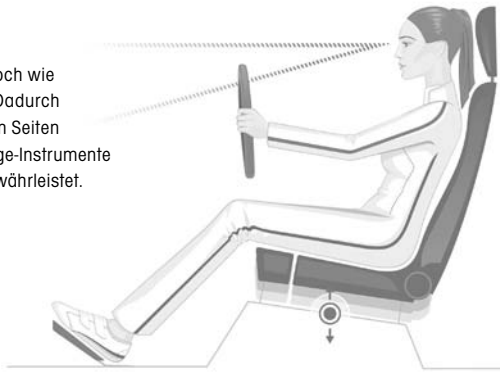

4

Die Sitzflächenneigung so ausrichten, dass die Pedale leicht durchgetreten werden können. Die Oberschenkel sollen leicht aufliegen, ohne Druck auf das Sitzkissen. Überprüfen Sie vor dem Start die Rückenlehnenneigung.

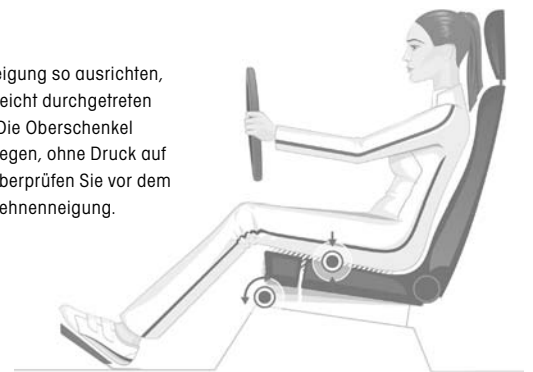

5

Die Sitzflächenverlängerung so einstellen, dass die Oberschenkel bis kurz vor dem Knie aufliegen. Faustregel: zwei bis drei Finger Freiraum zwischen Sitzkante und Kniekehle.

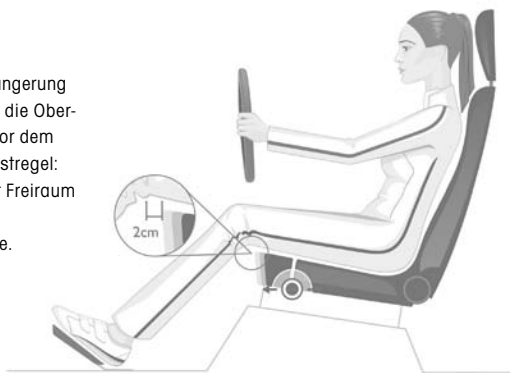

6

Wenn die Lendenwirbelsäule in ihrer natürlichen Form unterstützt wird, ist die Lordosesitze richtig eingestellt.

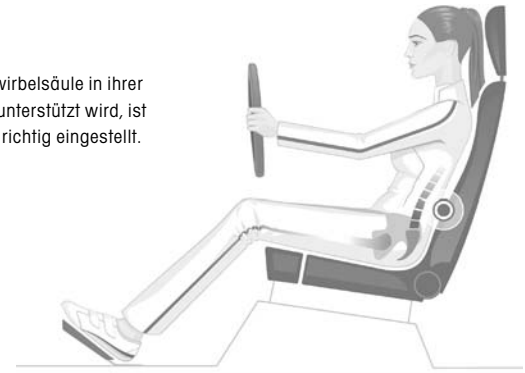

7

Die Seitenführungen des Sitzes sollten so nah am Körper liegen, dass der Oberkörper ohne Beengung angenehm seitlich unterstützt wird.

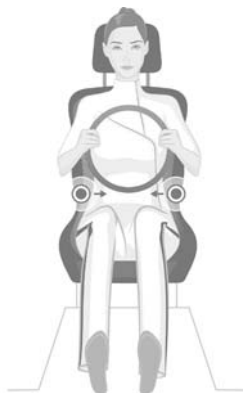

8

Die Kopfstützenoberkante wenn möglich genauso hoch wie die obere Kopfkante einstellen. Neigung: Der Abstand zum Kopf sollte ca. 2 cm betragen.



Informationen

- **ABE mit 3-Punkt-Gurt für:** Nähere Informationen zu einzelnen Fahrzeugen erhalten Sie aus der aktuellen Konsolenpreisliste, bei Ihrem Fachhändler oder unter www.recaro.com.
Hinweis: ABE nur in Verbindung mit RECARO Konsole und Adapter.
- *Individuelle Bezugsmaterialien können durch den Kunden gestellt werden. Das Material muss für die Verwendung im Automobilbereich geeignet und zugelassen sein. Die Funktion der Sitzklimatisierung und -heizung kann eingeschränkt sein. Für Sitze mit Seitenairbag empfehlen wir eine vorherige Fachberatung.
- Aktuelle Sitzbezüge ausgewählter Automobilhersteller sind auf Anfrage erhältlich (mit Einschränkung).

RECARO RENNSCHALEN – DIE VERBINDUNG VON MENSCH UND MASCHINE



RECARO Furious & Pole Position (FIA)

RECARO Furious

ab 515,00 EURO

Serienausstattung: Sitzschale aus glasfaserverstärktem Kunststoff GFK, Gewicht ca. 7,0 kg, Lordosekissen, Gurtdurchführung für 4-, 5- oder 6-Punkt-Gurt, ausgeprägte Sitzflächen- und Lehnenseitenführung, integrierte Kopfstütze, schwer entflammable Bezugsmaterialien

Bezugsmaterialien	Art.-Nr.	Preis
Stoff:		
Perlonvelours schwarz	070.78.0628	515,00 EUR
Zubehör/Sonderausstattung	Art.-Nr.	Preis
Stahl-Adapter (Preis pro Paar, inkl. Befestigungsmaterial)	7202451	75,00 EUR
Längslaufschiene (Montage bei Rennschalen möglich)	364954	75,00 EUR



Maße in mm

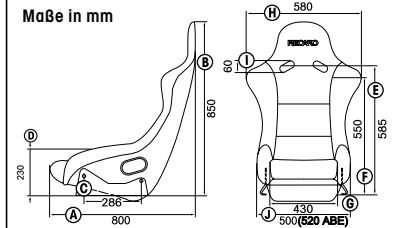

RECARO Pole Position (FIA)

ab 615,00 EURO

Serienausstattung: Sitzschale aus glasfaserverstärktem Kunststoff GFK, Gewicht ca. 7,0 kg, Lordosekissen, Gurtdurchführung für 4-, 5- oder 6-Punkt-Gurt, ausgeprägte Sitzflächen- und Lehnenseitenführung, integrierte Kopfstütze, schwer entflammable Bezugsmaterialien, gepolsterte Kopfstütze, verschraubte Blenden an den Gurtdurchführungen

Bezugsmaterialien	Art.-Nr.	Preis
Stoff:		
Perlonvelours schwarz	070.98.0184	615,00 EUR
Perlonvelours blau	070.98.0623	615,00 EUR
Perlonvelours rot	070.98.0193	615,00 EUR
Leder schwarz:		
Leder schwarz	070.98.0422	1.115,00 EUR
Zubehör/Sonderausstattung	Art.-Nr.	Preis
Stahl-Adapter (Preis pro Paar, inkl. Befestigungsmaterial)	7202451	75,00 EUR
Längslaufschiene (Montage bei Rennschalen möglich)	364954	75,00 EUR
Geteiltes Sitzkissen (nur Perlonvelours schwarz)	070.94.035.176	57,00 EUR



Maße in mm

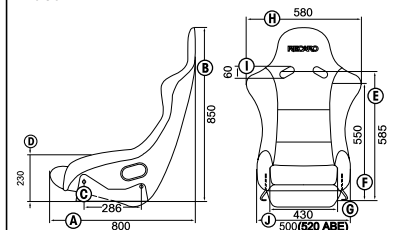

RECARO Pro Racer SPG HANS & Pro Racer SPA HANS

RECARO Pro Racer SPG HANS

ab 1.595,00 EURO

Serienausstattung: Sitzschale aus glasfaserverstärktem Kunststoff GFK, Gewicht ca. 10,0 kg, schockabsorbierender Schaum, spezielle Gurtdurchführung für HANS-Systeme, Gurtdurchführung für 4-, 5- oder 6-Punkt-Gurt, Kopfprotector, Haftnoppenbelag im Schulter- und Sitzbereich, HANS Protection, schwer entflammbare Bezugsmaterialien

Bezugsmaterialien	Art.-Nr.	Preis
Stoff:		
Perlonvelours schwarz	071.28.0630	1.595,00 EUR
Zubehör/Sonderausstattung	Art.-Nr.	Preis
Stahl-Adapter (Preis pro Paar, inkl. Befestigungsmaterial)	360942	75,00 EUR
Längslaufschiene (Montage bei Rennschalen möglich)	364954	75,00 EUR
Flaches Sitzkissen , Höhe ca. 25 mm (nur Perlonvelours schwarz)	071.07.035.116	109,00 EUR
Hohes Sitzkissen , Höhe ca. 55 mm (nur Perlonvelours schwarz)	070.93.035.116	90,00 EUR

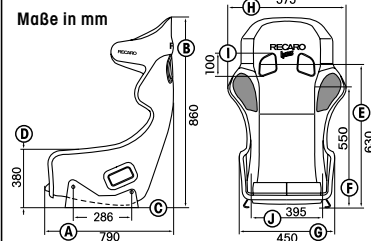

RECARO Pro Racer SPG HANS XL

ab 1.695,00 EURO

Serienausstattung: Sitzschale 35 mm breiter, Gewicht ca. 11,0 kg, Sitzschale aus glasfaserverstärktem Kunststoff GFK, schockabsorbierender Schaum, spezielle Gurtdurchführung für HANS-Systeme, Gurtdurchführung für 4-, 5- oder 6-Punkt-Gurt, Kopfprotector, Haftnoppenbelag im Schulter- und Sitzbereich, HANS Protection, schwer entflammbare Bezugsmaterialien

Bezugsmaterialien	Art.-Nr.	Preis
Stoff:		
Perlonvelours schwarz	071.38.0630	1.695,00 EUR
Zubehör/Sonderausstattung	Art.-Nr.	Preis
ABE-Adapter Stahl (Preis pro Paar, inkl. Befestigungsmaterial)	7207450A	75,00 EUR
Längslaufschiene (Montage bei Rennschalen möglich)	364954	75,00 EUR

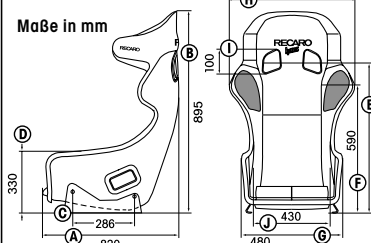

RECARO Pro Racer SPA HANS

ab 2.845,00 EURO

Serienausstattung: Sitzschale aus Carbon-Kevlar®-Gewebe CFK, Gewicht ca. 6,5 kg, schockabsorbierender Schaum, spezielle Gurtdurchführung für HANS-Systeme, Gurtdurchführung für 4-, 5- oder 6-Punkt-Gurt, Kopfprotector, Haftnoppenbelag im Schulter- und Sitzbereich, HANS Protection, schwer entflammbare Bezugsmaterialien

Bezugsmaterialien	Art.-Nr.	Preis
Stoff:		
Perlonvelours schwarz	071.36.0630	2.845,00 EUR
Zubehör/Sonderausstattung	Art.-Nr.	Preis
Stahl-Adapter (Preis pro Paar, inkl. Befestigungsmaterial)	360942	75,00 EUR
Längslaufschiene (Montage bei Rennschalen möglich)	364954	75,00 EUR
Flaches Sitzkissen , Höhe ca. 25 mm (nur Perlonvelours schwarz)	071.07.035.116	109,00 EUR
Hohes Sitzkissen , Höhe ca. 55 mm (nur Perlonvelours schwarz)	070.93.035.116	90,00 EUR

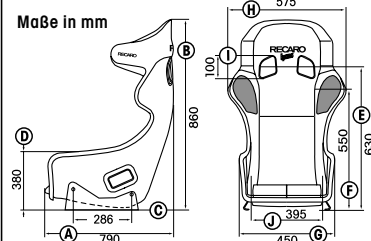

RECARO Pro Racer SPA HANS XL

ab 2.985,00 EURO

Serienausstattung: Sitzschale 35 mm breiter, Gewicht ca. 7,0 kg, Sitzschale aus Carbon-Kevlar®-Gewebe CFK, schockabsorbierender Schaum, spezielle Gurtdurchführung für HANS-Systeme, Gurtdurchführung für 4-, 5- oder 6-Punkt-Gurt, Kopfprotector, Haftnoppenbelag im Schulter- und Sitzbereich, HANS Protection, schwer entflammbare Bezugsmaterialien

Bezugsmaterialien	Art.-Nr.	Preis
Stoff:		
Perlonvelours schwarz	071.44.0630	2.985,00 EUR
Zubehör/Sonderausstattung	Art.-Nr.	Preis
ABE-Adapter Aluminium (Preis pro Paar, inkl. Befestigungsmaterial)	7207000A	105,00 EUR
Längslaufschiene (Montage bei Rennschalen möglich)	364954	75,00 EUR

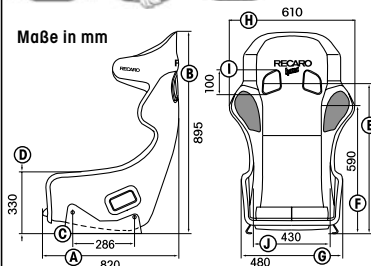

RECARO Pro Racer Ultima & Pro Racer Ultima 1.0 (Neue FIA-Homologation FIA 8862-2009)

RECARO Pro Racer Ultima			Preis auf Anfrage
Rennschale für den semi-professionellen Einsatz. Serienausstattung: Sitzschale aus Carbon-Gewebe CFK, schockabsorbierender Schaum, spezielle Gurtdurchführung für HANS-Systeme, Gurtdurchführung für 4-, 5- oder 6-Punkt-Gurt, Kopfprotector, HANS Protection, schwer entflammbare Bezugsmaterialien, zertifiziert nach FIA 8862-2009 (Advanced Racing Seat)			
Bezugsmaterialien	Art.-Nr.	Preis	
Stoff:			
Perlonvelours schwarz	071.49.0995	Auf Anfrage	
Zubehör/Sonderausstattung	Art.-Nr.	Preis	
Adapter Stahl (Preis pro Paar, inkl. Befestigungsmaterial)	7217737	Auf Anfrage	

NEU AB 2011!

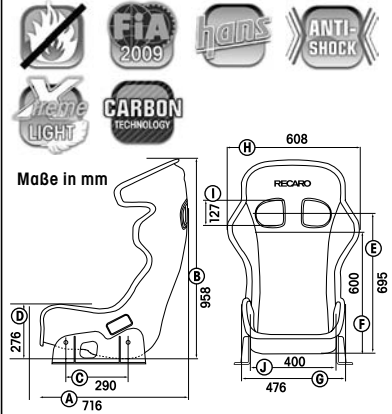

RECARO Pro Racer Ultima 1.0			Preis auf Anfrage
Rennschale für den professionellen Einsatz. Serienausstattung: Nettogewicht unter 10 kg, Sitzschale aus Carbon-Gewebe CFK, schockabsorbierender Schaum, spezielle Gurtdurchführung für HANS-Systeme, Gurtdurchführung für 4-, 5- oder 6-Punkt-Gurt, Kopfprotector, HANS Protection, schwer entflammbare Bezugsmaterialien, zertifiziert nach FIA 8862-2009 (Advanced Racing Seat)			
Bezugsmaterialien	Art.-Nr.	Preis	
Stoff:			
Perlonvelours schwarz	071.61.0995	Auf Anfrage	
Zubehör/Sonderausstattung	Art.-Nr.	Preis	
Adapter Stahl (Preis pro Paar, inkl. Befestigungsmaterial)	7217737	Auf Anfrage	

NEU AB 2011!

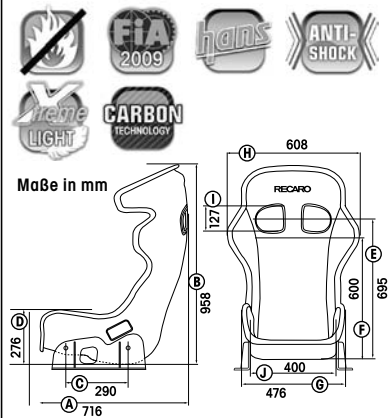

Informationen

















- RECARO Rennschalen sind in sämtliche Rennfahrzeuge individuell einbaubar.
- Nicht im Bereich der SIVO zugelassen – ausgenommen FIA-/ ASN zugelassene Veranstaltungen. Ausgenommen RECARO Pole Position (ABE) und Pole Position Carbon (ABE).
- RECARO Pole Position (ABE) und Pole Position Carbon (ABE) besitzen eine Allgemeine Betriebserlaubnis.
- FIA-Homologation 8855-1999 bzw. 8862-2009 (Advanced Racing Seat) gelten nur in Verbindung mit zugehörigem Adapter.
- Produktionsbedingte Gewichtsunterschiede sind zulässig.

Legende für Vermaßung der RECARO Rennschalen:

- A: Sitztiefe
- B: Sitzhöhe
- C: Adapteranschraubmaß
- D: Maß Seitenführungshöhe der Schenkelunterstützung
- E: Maß Unterkante Adapter bis Mitte Gurtdurchführung
- F: Maß Unterkante Adapter bis Schulterhöhe
- G: Maß Sitzbreite aussen
- H: Maß maximale Schulterbreite
- I: Maß Gurtdurchführung
- J: Absolute Sitzbreite der Rennschalen mit Polster und Bezug

- **Maße in mm**
- **Anschraubbreite für alle Rennschalen 406 mm (nicht für RECARO Pro Racer Ultima und RECARO Pro Racer Ultima 1.0)**
- **Gewicht: Schalen-Gesamtwert (ohne Anbauteile)**

Zubehör

Adapter Aluminium		Adapter Stahl		Adapter Stahl		Adapter Stahl		Adapter Stahl	
									
									
Gewicht: 1,1 kg		Gewicht: 2,6 kg		Gewicht: 2,0 kg		Gewicht: 3,1 kg			
RECARO Rennschalen  RECARO Profi SPG XL RECARO Pro Racer SPA HANS XL		RECARO Rennschalen  RECARO Pro Racer SPG HANS XL		RECARO Rennschalen  RECARO Apex, RECARO Profi SPG/SPA RECARO Pro Racer SPG/SPA HANS		RECARO Rennschalen  RECARO Pole Position (FIA) RECARO Furious		RECARO Rennschale  RECARO Pro Racer Ultima RECARO Pro Racer Ultima 1.0	
RECARO Schalensitze  RECARO Pole Position (ABE) RECARO Pole Position Carbon (ABE)		RECARO Schalensitze  RECARO Pole Position (ABE) RECARO Pole Position Carbon (ABE)							
Art.-Nr	Preis	Art.-Nr	Preis	Art.-Nr	Preis	Art.-Nr	Preis	Art.-Nr	Preis
7207000A	105,00 EUR	7207450A	75,00 EUR	360942	105,00 EUR	7202451	75,00 EUR	7217737	Auf Anfrage

Längslaufschiene		Flaches Sitzkissen		Hohes Sitzkissen		Geteiltes Sitzkissen		Geteiltes Sitzkissen	
									
RECARO Rennschalen Montage bei Rennschalen möglich Gewicht: 2,5 kg		RECARO Rennschalen RECARO Pro Racer SPG/SPA HANS Höhe ca. 25 mm (nur in Perlonvelours schwarz)		RECARO Rennschalen RECARO Profi SPA, RECARO Pro Racer SPG/SPA HANS, Höhe ca. 55 mm (nur in Perlonvelours schwarz)		RECARO Rennschale RECARO Profi SPG (nur in Perlonvelours schwarz)		RECARO Rennschale RECARO Pole Position (FIA/ABE) (nur in Perlonvelours schwarz)	
Art.-Nr	Preis	Art.-Nr	Preis	Art.-Nr	Preis	Art.-Nr	Preis	Art.-Nr	Preis
364954	75,00 EUR	071.07.035.116	109,00 EUR	070.93.035.116	90,00 EUR	070.80.035.32	48,00 EUR	070.94.035.176	57,00 EUR

HANS Protection		Armlehne*		Konsolen	
				 	
Für RECARO Pro Racer HANS. Zusätzlicher Schutz gegen Abrieb des HANS-Systems		Für RECARO Ergomed, Expert und Specialist (bei Sitzen mit Universal-Seitenairbag nur tunnelseitig), *Ohne ABE. Art.-Nr./Preis siehe Seite 3 – 6		RECARO Konsolen Nur bei RECARO ist die Sitz-Konsolen-Kombination geprüft und sogar überwiegend mit einer Allgemeinen Betriebserlaubnis (ABE) versehen. Erhältlich für über 400 Fahrzeugmodelle. Fragen Sie Ihren Fachhändler.	
Art.-Nr	Preis				
7213631.ET	30,75 EUR				

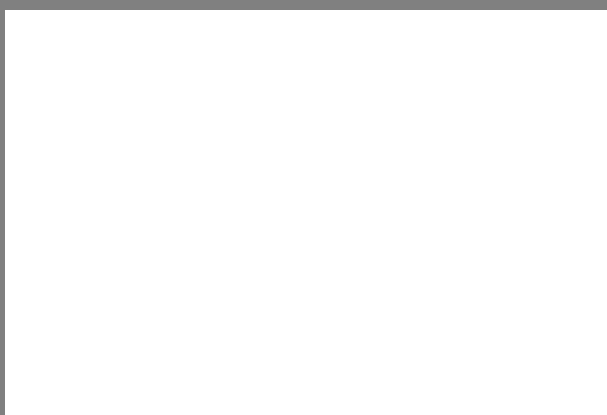

Leadplant:
RECARO GmbH & Co. KG
Stuttgarter Straße 73, D-73230 Kirchheim/Teck
Telefon: +49 (0) 70 21/93 52 08, Telefax: +49 (0) 70 21/93 53 39
Internet: www.recaro.com, E-Mail: info@recaro.com

Id.-Nr. 7218030 • Stand 11/10 • FACT | factnet.de
RECARO®, Figomed®, RECARO style®, RECARO Sport®, Sportster CS®, Cross Speed®, Pole Position®
sind registrierte Marken der RECARO GmbH & Co. KG. Änderungen in Technik, Form, Farbe und
Design behalten wir uns vor. Für Druckfehler kann keine Haftung übernommen werden.

RECARO UK:
Phone: +44 (0) 8 45/2 60 89 50
E-mail: info@recaro.co.uk

RECARO France:
Phone: +33 (0) 5/46 34 32 29
E-mail: info@recaro.fr

RECARO Japan:
Phone: +81 (0) 7 48/25 06 03
E-mail: info@recaro.jp

RECARO USA:
Phone: +1 (0) 2 48/3 64 38 18
E-mail: info.usa@recaro.com